

## NOTICE DE MONTAGE DE L'AMARSECUR ET PRECAUTION D'EMPLOI

**La lecture de ce document est indispensable avant toute manipulation et montage de l'AmarSecur Bouée.**



*-Caractéristique technique:*

Poids : 1kg

Acier inoxydable haute résistance

*-Outils nécessaires pour le montage/démontage:*

Deux clés plates ou clés à œil de taille 22 et deux clés plates taille 19.

Ce document décrit le montage, il faut suivre l'opération inverse pour effectuer le démontage.



### Précaution d'emploi :

Le système AmarSecur Bouée est uniquement destiné à une utilisation d'amarrage de bateau en permettant de réaliser une jonction sécurisée entre une bouée, anneau de bouée, ou chaîne et un cordage d'amarrage de bateau. **LE SYSTEME AMARSECUR NE DOIT PAS ETRE UTILISE POUR REALISER DES OPERATIONS DE LEVAGE.** Elle possède également un orifice permettant de recevoir un maillon rapide pour une chaîne de sécurité supplémentaire reliée au bateau.

### 1-CONFIGURATION DE MONTAGE :

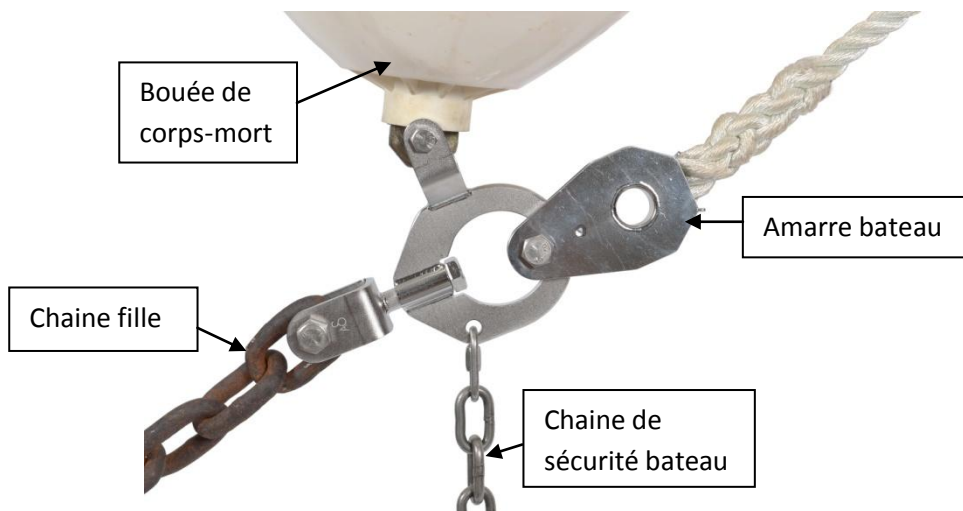

## 2-ENCOMBREMENT :

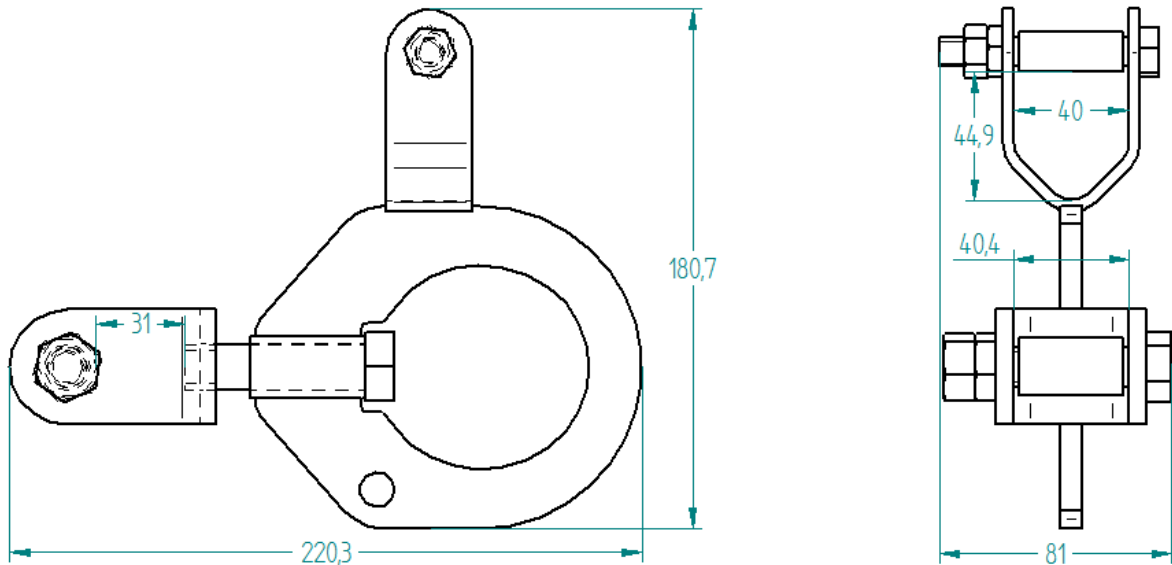

## 3-MONTAGE (étape A à E):

**3-A-** Ne pas utiliser d'outils coupant susceptibles de vous blesser, couper ou de détériorer l'AmarSecur pour la retirer de son emballage. L'AmarSecur est composée des 9 éléments repérés ci-dessous :

- 1-Bride
- 2-Vis M10
- 3-Ecrou bas M10
- 4-Ecrou frein M10
- 5-Vis M14
- 6-Ecrou bas M14
- 7-Ecrou frein M14
- 8-Galet de rotation M10

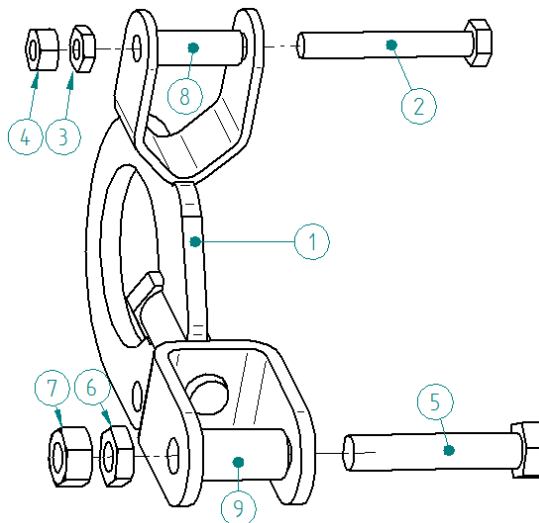

**3-B-** Engager la bride(1) (sans les vis et les écrous) de l'AmarSecur Bouée sur votre bouée, anneau de bouée ou élément de fixation de bouée sans oublier le galet de rotation (8) de la manière suivante:

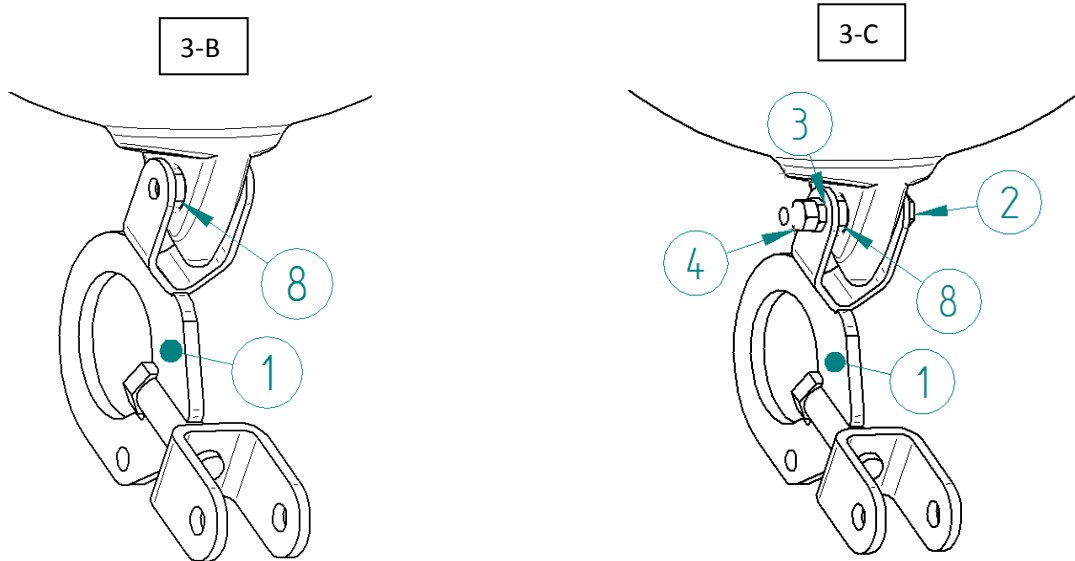

**3-C**-Positionner ensuite la vis (2). Visser ensuite la vis (2) dans l'écrou bas (3) de la bride (1) jusqu'à venir en butée sur le corps de l'AmarSecur Bouée sans serrer excessivement à l'aide d'une clé de 17. **Attention : ne pas effectuer de serrage excessif dans cette phase. En effet, le galet (8) doit rester tournant dans l'AmarSecur.** Si le galet ne tourne pas librement, desserrer légèrement la vis (2) jusqu'à ce que le galet (8) puisse tourner. Positionner ensuite le contre écrou frein (4) et effectuer un serrage puissant contre l'écrou bas (3). Munissez-vous d'une 2ème clé de 17 dans cette phase de serrage. Vous pouvez positionner cette 2ème clé au niveau de la tête de vis (2). Le montage est terminé.

**3-D**-Mise en place de la chaîne fille ou tout autre organe de maintien du corps-mort. Reprendre la même procédure que l'alinéa 3-C.

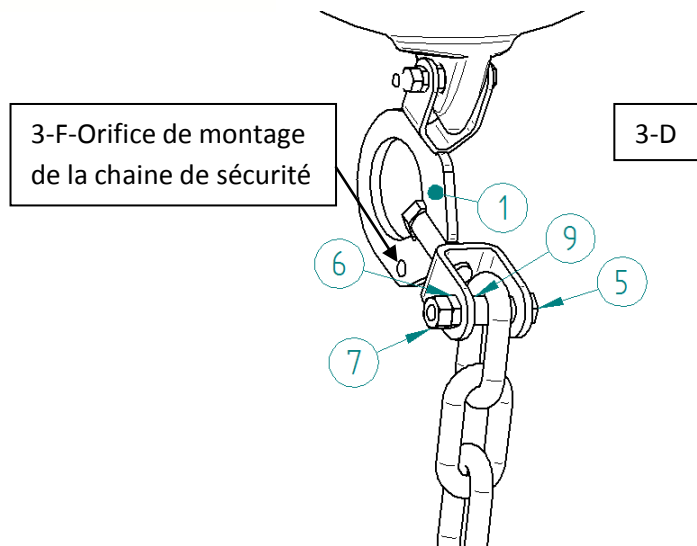

F - Le montage de la chaîne de sécurité au bateau par maillon rapide est une option que nous conseillons de mettre en place. Il est réalisé par la présence de l'orifice présent sur la bride (1).

G - Pour le démontage, reprendre la procédure de montage à l'envers.